

Otočný pohon s havarijní funkcí pro ovládání klapek technických zařízení budov

- VZT klapka až do velikosti cca. 6 m²
- Krouticí moment motoru 30 Nm
- Jmenovité napětí AC/DC 24 V
- Řízení otevř.-zavř.
- se 2 integrovanými pomocnými spínači



Technická data

Elektrická data	Jmenovité napětí	AC/DC 24 V
	Frekvence jmenovitého napětí	50/60 Hz
	Funkční rozsah	AC 19.2...28.8 V / DC 21.6...28.8 V
	Příkon za provozu	9.5 W
	Příkon v klidové poloze	4.5 W
	Příkon pro dimenzování vodičů	16 VA
	Pomocný spínač	2 x SPDT, 1 x 10% / 1 x 11...90%
	Spínací kapacita pomocného spínače	1 mA...3 A (indukčně 0.5 A), AC 250 V
	Připojení napájení/řízení	Kabel 1 m, 2 x 0.75 mm ² (bezhalogenový)
	Pomocný spínač připojení	Kabel 1 m, 6 x 0.75 mm ² (bezhalogenový)
	Paralelní provoz	Ano (poznamenejte si údaje o výkonu)
	Funkční data	Krouticí moment motoru
Krouticí moment havarijní funkce		30 Nm
Směr pohybu motoru		volitelný montáží L / R
Bezpečný směr pohybu		volitelný montáží L / R
Ruční nastavení		pomocí ruční kliky a zámku
Pracovní úhel		Max. 95°
Poznámka k pracovnímu úhlu		nastavitelné od 33% v krocích po 5% (s mechanickým koncovým dorazem)
Doba přestavení motoru		75 s / 90°
Havarijní doba doběhu		<20 s / 90°
Poznámky k havarijní době doběhu		<20 s @ -20...50°C / <60 s @ -30°C
Hladina akustického výkonu motoru		56 dB(A)
Hladina akustického výkonu, bezpečná		71 dB(A)
Mechanické rozhraní		Univerzální třmen 12...26.7 mm
Ukazatel polohy		Mechanické
Životnost	Min. 60'000 havarijních poloh	
Bezpečnostní data	Ochranná třída IEC/EN	III bezpečné velmi nízké napětí (SELV)
	Třída ochrany pomocného spínače IEC/EN	II vyztužená izolace
	Stupeň krytí IEC/EN	IP54
	EMC	CE dle 2014/30/EU
	Směrnice o nízkém napětí	CE dle 2014/35/EU
	Certifikace IEC/EN	IEC/EN 60730-1 a IEC/EN 60730-2-14
	Provozní režim	Typ 1.AA.B
	Jmenovité rázové napětí napájení/řízení	0.8 kV
	Jmenovité rázové napětí pomocného spínače	2.5 kV
	Řízení stupně znečištění	3
	Okolní teplota	-30...50°C
	Skladovací teplota	-40...80°C

Vlhkost okolí	Max. 95% r.v., nekondenzační
Údržba	bezúdržbové
Hmotnost	Hmotnost 4.7 kg

Bezpečnostní pokyny

- Zařízení nesmí být používáno mimo specifikovanou oblast použití, zejména ne v letadlech nebo v jiných dopravních prostředcích ve vzduchu.
- Venkovní aplikace: možné pouze v případě, že (mořská) voda, sníh, led, sluneční záření nebo agresivní plyny přímo nezasahují do pohonu a je zajištěno, že okolní podmínky zůstanou trvale v mezích dle technického listu.
- Instalaci smí provádět pouze vyškolené osoby. Během instalace musí být dodrženy všechny platné zákonné a lokální předpisy pro instalaci.
- Přístroj smí být otevřen pouze ve výrobním závodě. Neobsahuje žádné uživatelem vyměnitelné nebo opravitelné části.
- Kabely nesmí být z přístroje odstraněny.
- Pro výpočet potřebného krouticího momentu, musí být dodrženy specifikace poskytnuté výrobcem klapky týkající se průřezu, konstrukce, místa instalace a podmínek větrání.
- Oba spínače zabudované v pohonu se ovládají buď napájecím napětím, nebo bezpečným nízkým napětím. Kombinace napájecího napětí/bezpečného nízkého napětí není možná.
- Přístroj obsahuje elektrické a elektronické součásti a nesmí být likvidován jako domovní odpad. Je třeba respektovat místní předpisy a aktuálně platnou legislativu.

Vlastnosti výrobku

Způsob ovládání	Pohon přestaví klapku do provozní polohy za současného natažení zpětné pružiny. Při přerušení napájecího napětí se klapka vrátí zpět do havarijní polohy silou pružiny.
Snadná přímá montáž	Snadná přímá montáž na hřídel klapky s univerzálním třmenem, spolu se zarážkou proti přetočení pro zbaránění přetáčení pohonu.
Stabilizátor hřídele	Třmen pohonu s vratnou pružinou je z výroby vybaven osovou stabilizací pro stabilizaci kombinace klapka, třmen klapky a pohon. Skládá se ze dvou plastových opěrných kroužků a musí být ponechán na místě, částečně nebo úplně odstraněn, v závislosti na montážní situaci a průměru osy.
Ruční ovládání	Klapku je možné ovládat ručně při použití ruční páky a upevnit přepínačem v jakékoliv poloze. Odemčení probíhá ručně nebo automaticky přivedením ovládacího napětí.
Nastavitelný pracovní úhel	Pracovní úhel je nastavitelný pomocí mechanických dorazů.
Vysoká funkční bezpečnost	Pohon je jištěn proti přetížení, nepotřebuje koncové spínače a automaticky se zastaví na koncových dorazech.
Flexibilní signalizace	Pohon má jeden pomocný spínač s pevným nastavením a jeden nastavitelný pomocný spínač. Ty umožňují signalizovat úhel otevření 10% nebo 11...90%.

Příslušenství

Mechanické příslušenství	Popis	Typ
	Ukazatel dorazu	IND-EFB
	Otočný svěrný třmen, pro centrální montáž, pro hřídele klapky Ø12.7 / 19,0 / 25.4 mm	K7-2
	Otočný svěrný třmen, rozsah třmenu Ø12...26.7 mm	K9-2
	Kulový kloub vhodný pro páku klapky KH8 / KH10	KG10A
	Kulový kloub vhodný pro páku klapky KH8	KG8
	Páka pohonu šířka drážky 8.2 mm	KH-EFB
	Páka klapky šířka drážky 8.2 mm, rozsah třmenu Ø14...25 mm	KH10
	Páka klapky šířka drážky 8.2 mm, rozsah třmenu Ø10...18 mm	KH8
	Mechanismus proti přetočení 230 mm, Balení 20 ks.	Z-ARS230
	Vložka pro tvarovanou hřídel 15x15 mm, Balení 20 ks.	ZF15-NSA
	Vložka pro tvarovanou hřídel 15x15 mm, Balení 20 ks.	ZF15-NSA-F
	Montážní sada pro ovládání táhlem pro montáž boční a na plocho	ZG-EFB

Elektrická instalace



Připojení přes oddělovací transformátor.

Paralelní připojení dalších pohonů je možné. Dbejte údajů o příkonech.

Schémata zapojení

AC/DC 24 V, otevř./zavř.

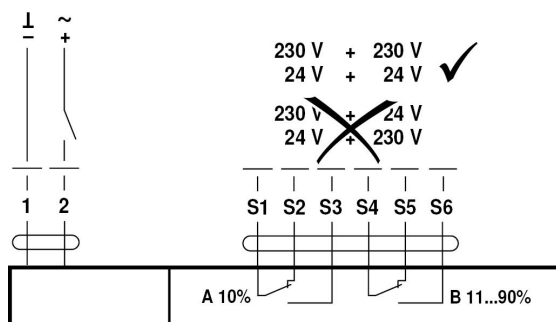

Barvy kabelů:

- 1 = černý
- 2 = červený
- S1 = fialová
- S2 = červený
- S3 = bílý
- S4 = oranžová
- S5 = růžová
- S6 = šedý

Ovládací prvky a ukazatele

Auxiliary switch settings

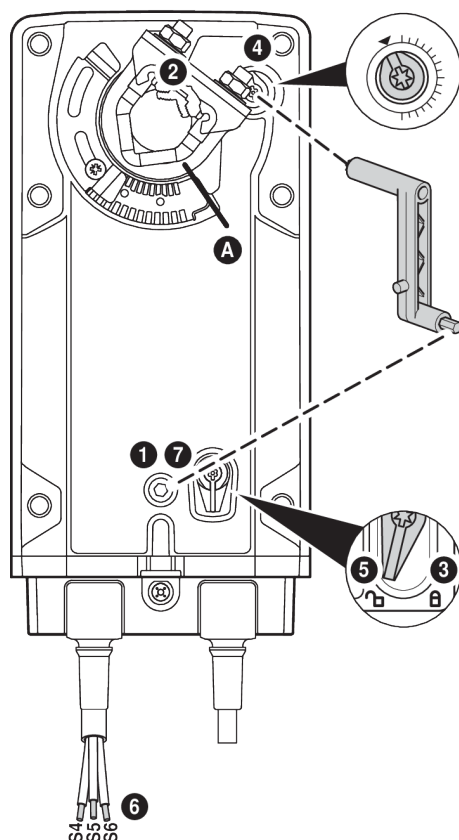

Note: Perform settings on the actuator only in deenergised state.

- 1 Manual override**
Turn the hand crank until the desired switching position is set.
- 2 Spindle clamp**
Edge line **A** displays the desired switching position of the actuator on the scale.
- 3 Fasten the locking device**
Turn the locking switch to the „Locked padlock“ symbol.
- 4 Auxiliary switch**
Turn rotary knob until the notch points to the arrow symbol.
- 5 Unlock the locking device**
Turn the locking switch to the „Unlocked padlock“ symbol or unlock with the hand crank.
- 6 Cable**
Connect continuity tester to S4 + S5 or to S4 + S6.
- 7 Manual override**
Turn the hand crank until the desired switching position is set and check whether the continuity tester shows the switching point.

Upozornění ohledně instalace



Stabilizátor hřídele se však musí použít s instalací zařízení proti rotaci na opačnou stranu hřídelové svorky a průměrem hřídele <20 mm.

Stabilizátor hřídele s dlouhou montáží hřídele

V případě dlouhé instalace hřídele použití stabilizátoru hřídele při průměru hřídele 10 mm

- 12...20 mm je nezbytné
- 21...26.7 mm není nezbytné a lze odstranit

Stabilizátor hřídele s krátkou montáží hřídele

V případě montáže na krátkou hřídel odpadá nutnost stabilizátoru hřídele. Může být vyjmuta nebo - pokud to délka hřídele dovoluje - ponechána ve třmenu.

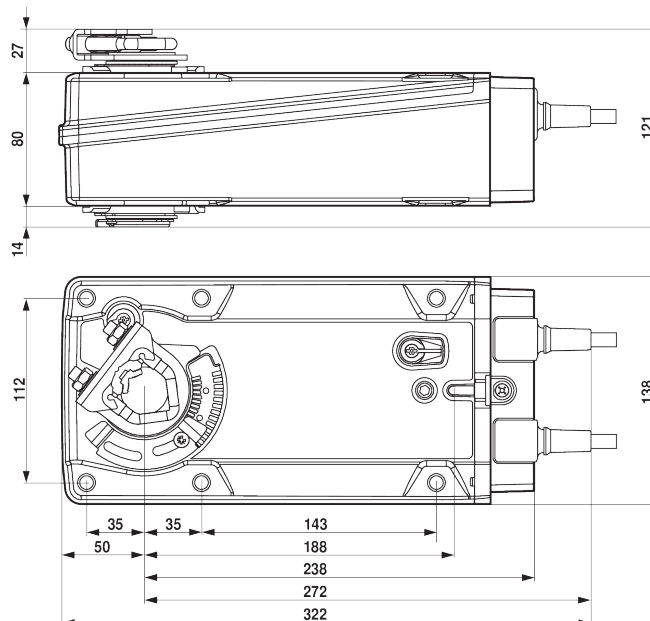
Rozměry
Rozměrové schéma

Rozsah třmenu

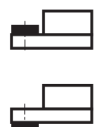
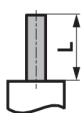
	12...22	12...18
	22...26.7	12...18

Délka hřídele

Min. 117

Min. 20